



Das Auto.

De nieuwe California



De nieuwe **California Beach, Coast en Ocean:** *een must voor avonturiers.*

De nieuwe California oogt vanuit elke hoek extreem avontuurlijk. Het nieuwe, innovatieve design verleent de klassieke vormgeving van het reis-en-vrijetijdsvoertuig een verfrissende uitstraling. **Nieuwe koplampen en achterlichten** - als optie verkrijgbaar met hoogefficiënte leds - maken van elke trip een echt avontuur. En met **de nieuwe California Coast**, die beschikt over een volledig functioneel keukenblok in White Wood, kunt u voor de California voortaan kiezen uit **drie uitrustingsniveaus**.

Laag brandstofverbruik.

Dankzij de nieuwste Euro 6-motorengeneratie.

Efficiënte BlueMotion Technology.

Standaard voor de nieuwe TDI-motoren.

Geavanceerde rijhulpsystemen.

Van ACC*, "Front Assist"* en "Light Assist"* tot het Automatic Post-Collision Braking System.

Beproefde Volkswagen-kwaliteit.

Duurzame materialen en hoogwaardige afwerking.

Veelzijdig reis-en-vrijetijdsvoertuig.

Universeel voertuig voor zowel reizen als stadsverkeer.

De allernieuwste infotainmentsystemen.*

Intuitieve bediening, nieuwe functies, uitstekende connectiviteit.

Nieuw, hoogwaardig interieur.

Met standaard hefdak en vier voldoende grote bedden.

Ongeëvenaarde personaliseringsmogelijkheden.

Drie uitrustingsniveaus en dertien motor-versnellingsbakcombinaties.

Volledig functioneel keukenblok.

In White Wood in de nieuwe California Coast en in Dark Wood in de nieuwe California Ocean.





* Optie.



* Op de foto is het keukenblok in Dark Wood afgebeeld. Het keukenblok is uitgevoerd in White Wood in de California Coast en in Dark Wood in de California Ocean. De California Beach is niet uitgerust met een keukenblok.



Comfortabele matras



Keukenblok in White Wood



Kookvuur/wasbak-combinatie

Welcome to the *Hotel California.*

Vier standaard zetels en een **volledig functioneel keukenblok*** zorgen onderweg voor extra comfort. Er is een **ongehinderde doorgang** tussen het bestuurdersgedeelte en het woongedeelte.

Wanneer het voertuig stilstaat, kunnen de voorste twee zetels, die beide twee armleuningen hebben, tot 180 graden gedraaid worden voor een socialere zetelopstelling. Wanneer de avond valt, kan de nieuwe California met een paar aanpassingen omgetoverd worden tot een slaapkamer met maximaal vier **bedden**: twee beneden op de neergeklapte 2-zitsbank en twee boven op de lattenbodem met matras onder het **standaard hefdak**.

Drie uitrustingsniveaus om te beantwoorden aan alle behoeften.



Standaard voor alle uitrustingsniveaus van de nieuwe California.

Buitenkant

- 16- of 17-duimsonderstel met remsysteem*
- Stalen 16- of 17-duimsvelgen met sierwieldeksels*
- Bumpers in koetswerkkleur
- Schuifdeur rechts
- Schuifraam links

Interieur

- Draaibare zetels met lendensteun en armleningen op de 1e zitrij
- 4 zitplaatsen en 4 bedden
- Neerklapbare tweezitsbank op de 2e zetelrij
- 2 slaapgedeelten, beneden en boven
- Tweepersoonsbed boven met comfortabele lattenbodemplank
- ISOFIX-bevestigingspunten voor kinderzitjes
- Opberglade
- Tapijt in het bestuurdersgedeelte
- Schuif gordijn om het bovenste slaapgedeelte af te sluiten
- Leeslamp en minileeslampjes
- Drempelverlichting met California-logo
- Bedverlenging met matras in onderste slaapgedeelte
- Luifelrail, zwart
- Warmtewerende beglazing
- Klaptafel in schuifdeur en 2 klapstoelen in achterklep

Functionaliteit

- Elektrisch verstelbare en verwarmbare buitenspiegels
- Elektrisch bedienbare ruiten
- Bijverwarming voor woongedeelte
- Stof-en-pollenfilter
- Stuurbekrachtiging
- In hoogte en diepte verstelbaar stuur
- 2 inklapbare sleutels met afstandsbediening voor centrale vergrendeling
- Klimaatregeling "Climatic"

Veiligheid

- 2 frontale airbags met uitschakelfunctie aan passagierszijde
- Zij-/hoofdairbags voor bestuurder en voorste passagier
- Elektronisch stabiliteitsprogramma (ESP) met rembekrachtiging, ABS, ASR, EDS en Hill Start Assist
- Elektronische startblokkering
- Achteruitkijkspiegel met dimfunctie
- Kinderslot op schuifdeur in woongedeelte
- Dagrijlichten
- Automatic Post-Collision Braking System

Extra standaarduitrusting van de nieuwe California Ocean.

Extra standaarduitrusting van de nieuwe California Beach.

Buitenkant

- Aluminium hefdak met zeildoek in Alpin Grey, manuele bediening
- Ongelakte buitenspiegelbehuizing
- H4-halogenekoplampen
- Ongelakt radiatorrooster met chroomlijsten
- “Beach”-logo
- Enkele beglazing in passagiersruimte

Interieur

- Zetelbekleding “Pilion”
- Standaard dashboard
- Stoffen rolgordijnen om bestuurdersruimte te verduisteren
- Sjorogen om lading te beveiligen
- Rubberen vloerbedekking in passagiersruimte

Functionaliteit

- Klimaatregeling “Climatic”
- Composition Audio-radio-cd-systeem met gsm-voorbereiding
- 4 luidsprekers
- Verwarmbare achterraut
- 12V-stopcontact

Veiligheid

- Koplamphoogteregeling

Extra standaarduitrusting van de nieuwe California Coast.

Buitenkant

- Aluminium hefdak met zeildoek in Alpin Grey, manuele bediening
- Ongelakte buitenspiegelbehuizing
- H4-halogenekoplampen
- Ongelakt radiatorrooster met chroomlijsten
- “Coast”-logo
- Enkele beglazing in passagiersruimte
- 230V-stopcontact buiten om batterijen op te laden

Interieur

- Zetelbekleding “Visitamo”
- “Comfort”-dashboard
- Boordcomputer “Plus”
- Sierlijsten “Dark Silver Brushed”
- Inzetstukken “Anthracite Metallic”
- Zonneschermband en rolgordijn in bestuurdersruimte
- Kasten in White Wood
- Flexibel werkblad
- Kleerkast
- Keukenkast
- Opbergvak in dakhemel
- Opbergvak achteraan met gasfleshouders
- Keukenblok met kook-afwascombinatie
- Koelbox
- Tank voor vers en gebruikt water
- Chromoaccenten op ruitenschakelaar, draaiknop lichten en versnellingspook

Functionaliteit

- Klimaatregeling “Climatic”
- “Composition Audio”-radiosysteem met gsm-voorbereiding
- 8 luidsprekers
- Centraal bedieningssysteem

Veiligheid

- Koplamphoogteregeling
- Driver Alert System

Buitenkant

- Aluminium hefdak met zeildoek in Alpin Grey, elektrohydraulische bediening
- Buitenspiegelbehuizing in koetswerkkleur
- H7-halogenekoplampen
- Hoogglanzwart radiatorrooster met chroomlijsten
- “Ocean”-logo
- Dubbele beglazing in passagiersruimte
- Mistlampen met geïntegreerde statische bochtverlichting
- 230V-stopcontact buiten om batterijen op te laden

Interieur

- Zetelbekleding “Valley”
- “Comfort”-dashboard
- Boordcomputer “Plus”
- Sierlijsten “Dark Silver Brushed”
- Inzetstukken “Anthracite Metallic”
- Zonneschermband en rolgordijn in bestuurdersruimte
- Kasten in Dark Wood
- Flexibel werkblad
- Kleerkast
- Keukenkast
- Opbergvak in dakhemel
- Opbergvak achteraan met gasfleshouders
- Keukenblok met kook-afwascombinatie
- Koelbox
- Tank voor vers en gebruikt water
- Chromoaccenten op ruitenschakelaar, draaiknop lichten en versnellingspook

Functionaliteit

- Klimaatregeling “Climatronic”
- Composition Colour-radiosysteem met gsm-voorbereiding
- 8 luidsprekers
- Centraal bedieningssysteem
- Zetelverwarming voorin
- Hulpverwarming
- Elektrische dichttrekhulp schuifdeur rechts
- Elektrische dichttrekhulp achterklep

Veiligheid

- Koplamphoogteregeling
- Driver Alert System



1) Standaard in de California Coast en Ocean, optie tegen meerprijs in de Beach. 2) Optie tegen meerprijs. 3) Optie tegen meerprijs in combinatie met het "Composition Media"-radiosysteem en het "Discover Media"-navigatiesysteem. 4) Optie tegen meerprijs in combinatie met het "Discover Media"-navigatiesysteem. 5) Optie tegen meerprijs in combinatie met de "Composition Media"- en "Composition Colour"-radiosystemen en het "Discover Media"-navigatiesysteem. 6) Standaard in de California Beach. 7) Standaard in de California Coast. 8) Standaard in de California Ocean.

De nieuwste infotainmentsystemen om elke rit comfortabeler te maken.



In de nieuwe California is de reis al een doel op zich. Het hoogwaardige interieur met het nieuwe "Comfort"-dashboard¹⁾ biedt meer dan u zou verwachten. De **nieuwe radio- en navigatiesystemen** met intuïtief aanraakscherm kunnen bediend worden door middel van de knoppen op het met leder beklede **multifunctionele stuurwiel**²⁾.

Bijzonder innovatief is de **nieuwe Volkswagen Media Control**⁴⁾ waarmee u uw smartphone of tablet kunt gebruiken als een afstandsbediening voor het radio- of navigatiesysteem. De **nieuwe elektronische stemversterker**³⁾ maakt het gemakkelijker om te communiceren met passagiers achteraan. Bovendien geniet uw smartphone altijd een kristalheldere ontvangst dankzij de **nieuwe "Comfort"-mobiele telefooninterface**⁵⁾.

Stoffen zetelbekleding



Pillion⁶⁾
Moonrock

Visitamo⁷⁾
Moonrock

Valley⁸⁾
Moonrock

Kutamo⁹⁾
Titanium Black/
Moonrock

Lederen zetelbekleding



Alcantara¹⁰⁾
Moonrock

Geavanceerde bijstandssystemen om gevaarlijke situaties tijdig te detecteren.

De geavanceerde bijstandssystemen staan de bestuurder in gevaarlijke situaties bij door tijdelijk in te werken op de remmen en de motor.



Driver Alert System. Maakt gebruik van visuele en akoestische waarschuwingssignalen om de bestuurder aan te manen tot een pauze zodra het tekenen van vermoeidheid registreert in het rijgedrag van de bestuurder.^{1), 2)}



Brake Assist System. Registreert de snelheid waarmee het rempedaal wordt ingedrukt. Bij een reflexmatig remmanoeuvre of een noodstop zorgt het systeem ervoor dat de volledige remdruk sneller wordt opgebouwd.³⁾



“Rear View”-achteruitrijcamera. Vergemakelijkt het parkeren door een beeld van de zone achter het voertuig weer te geven op het scherm van het radio⁴⁾- of navigatiesysteem. Daarnaast wordt het parkeer manoeuvre ook vergemakelijkt door extra statische richtlijnen.⁵⁾



ParkPilot. Geluidssignalen waarschuwen de bestuurder voor obstakels achter of voor het voertuig. De afstand tot die hindernissen wordt visueel weergegeven op het scherm.^{4), 5)}

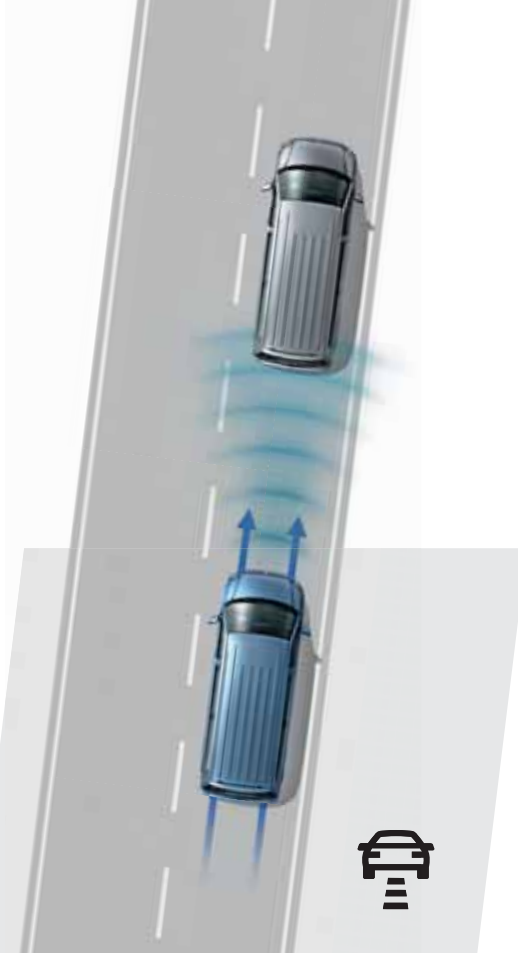

Adaptive Cruise Control ACC. Past automatisch de snelheid aan om de door de bestuurder ingestelde afstand ten opzichte van de voorligger te respecteren en overschrijdt de ingestelde snelheid niet.^{1), 5)} Omvat het omgevingswaarnemingssysteem “Front Assist”.

Omgevingswaarnemingssysteem “Front Assist” met “City Emergency Braking System”⁶⁾. Maakt gebruik van een radarsysteem om te detecteren wanneer de afstand ten opzichte van de voorligger gevaarlijk wordt om remafstand te verkleinen. Bij gevaar waarschuwt het systeem de bestuurder met visuele en akoestische signalen en een remstoot.

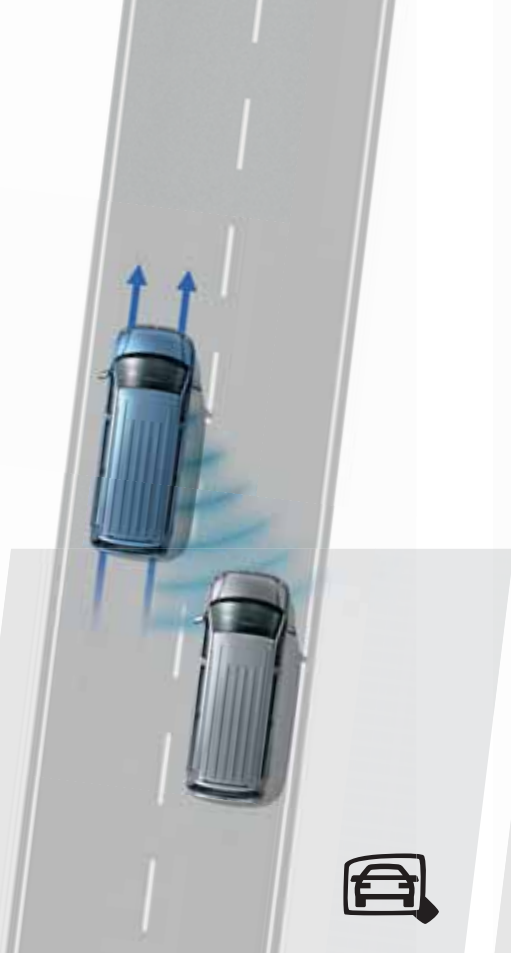

Inhaalassistent "Side Assist".

In de buitenspiegel¹⁾ verschijnt een waarschuwingssignaal zodra een van de sensoren in de dode hoek een voertuig detecteert tijdens een inhaalmanoeuvre.⁵⁾

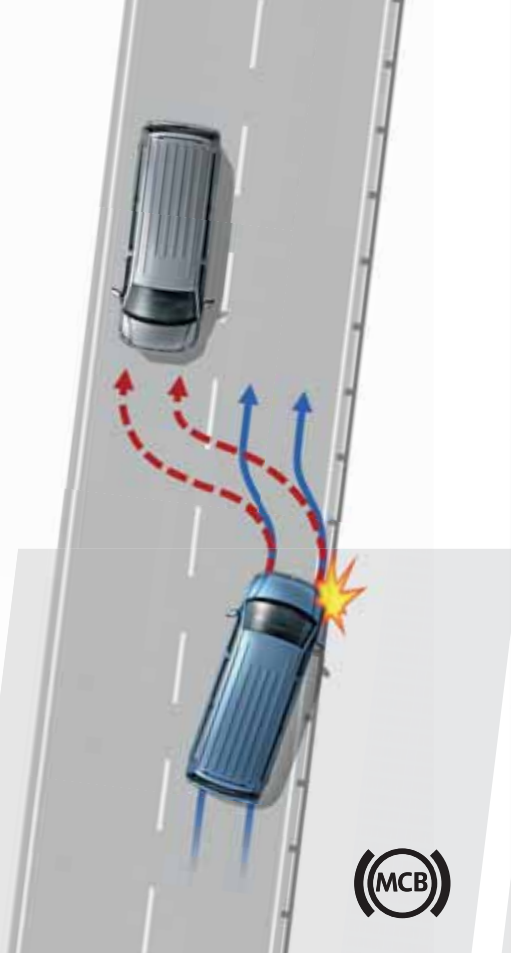

Automatic Post-Collision Braking System.

Remt na een botsing om meer aanrijdingen te voorkomen. Het systeem wordt geactiveerd wanneer twee onafhankelijke sensoren een botsing detecteren. Even later wordt het voertuig gefaseerd afgeremd tot 10 km/u, waarbij de bestuurder op elk moment de controle over het voertuig kan overnemen.^{1), 3)}

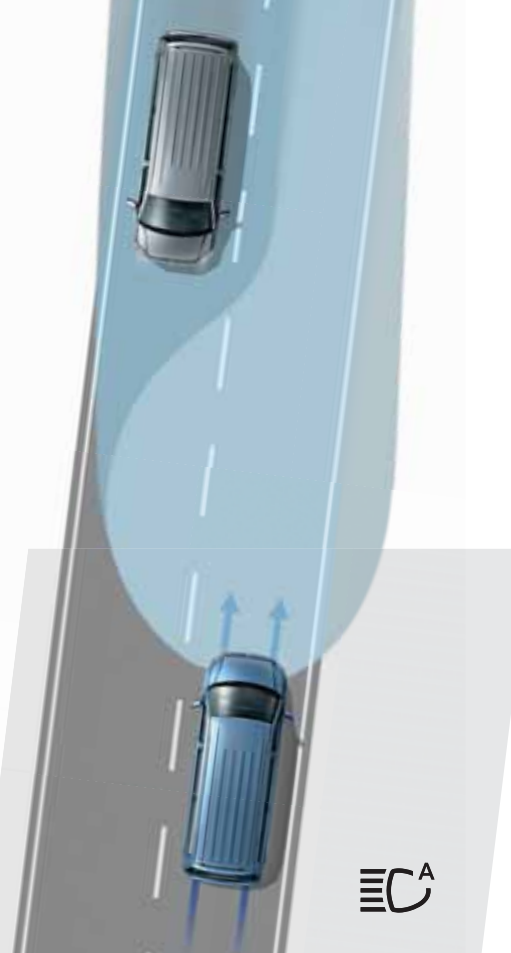

Grootlichtassistent "Light Assist".

Dimt de koplampen automatisch voor tegen- of voorliggers om hun bestuurders niet te verblinden. Boven 60 km/u en in volle duisternis schakelt het systeem automatisch de grootlichten in.⁵⁾



Mistlichten met geïntegreerde statische bochtverlichting.

Zorgen voor een optimaal zicht in slechte weersomstandigheden. De mistlamp aan de kant van de bocht verlicht de berm bij het insturen.^{1), 7)}

Nieuwe motoren *met extra laag* *brandstofverbruik.*

De motoren van de nieuwste generatie bieden u een bijzonder laag brandstofverbruik en maximaal rijplezier. Het gemiddelde verbruik bedraagt voortaan 6,3 l/100 km¹⁾, ²⁾ met een gemiddelde CO₂-uitstoot van 164 g/km¹⁾, ²⁾. Natuurlijk voldoen de nieuwe TDI-motoren aan de Euro 6-uitstootnorm. De California is ook beschikbaar met een TSI-motor (benzine).

De nieuwe TDI-motoren.

2.0 I TDI (62 kW/84 pk)¹⁾

Gemiddeld brandstofverbruik: vanaf
6,3 l/100 km / CO₂-uitstoot: vanaf 164 g/km

2.0 I TDI (75 kW/102 pk)²⁾

Gemiddeld brandstofverbruik: vanaf
6,3 l/100 km / CO₂-uitstoot: vanaf 164 g/km

2.0 I TDI (110 kW/150 pk)³⁾

Gemiddeld brandstofverbruik: vanaf
6,4 l/100 km / CO₂-uitstoot: vanaf 168 g/km

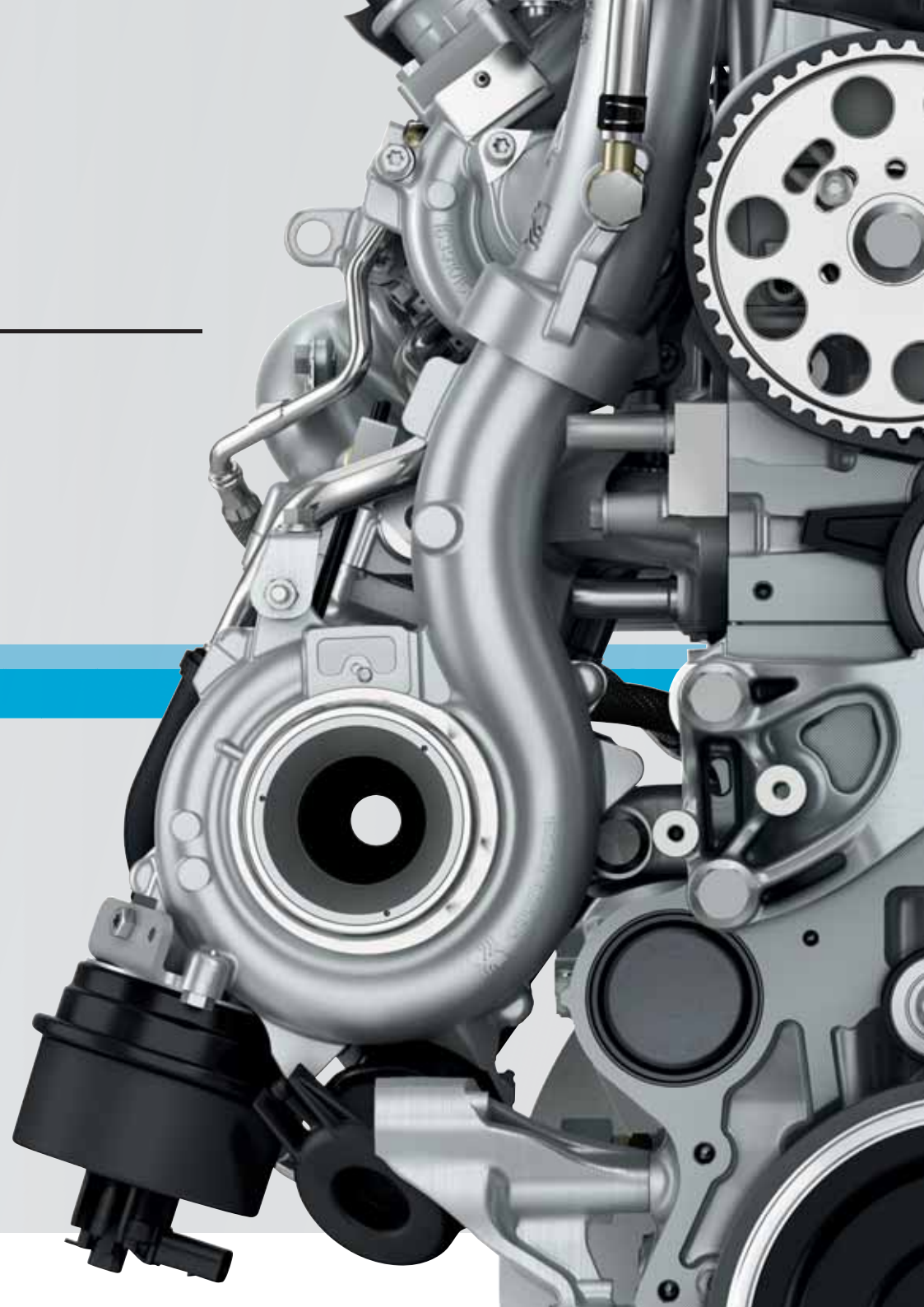



BLUEMOTION TECHNOLOGY

BlueMotion Technology.

De nieuwe generatie van TDI-motoren, die voldoen aan de Euro 6-uitstootnorm, zijn allemaal standaard uitgerust met het BlueMotion Technology-pakket. Dat omvat: een **stop-startsysteem**, **remenergierecuperatie** en **banden met lage rolweerstand**.

Adaptieve onderstelcontrole DCC.

Om het weggedrag te bevorderen, kunt u het onderstel met een druk op een knop **"normaal"**, **"sportief"** of **"comfortabel"** instellen.

1) California: 2.0 TDI-motor met 62 kW (84 pk), brandstofverbruik in l/100 km: in de stad 7,5, buiten de stad 5,6, gecombineerd 6,3. CO₂-uitstoot in g/km: gecombineerd 164.
2) California: 2.0 TDI-motor 75 kW (102 pk), brandstofverbruik in l/100 km: in de stad 7,5, buiten de stad 5,6, gecombineerd 6,3. CO₂-uitstoot in g/km: gecombineerd 164.
3) California: 2.0 TDI-motor met 110 kW (150 pk), brandstofverbruik in l/100 km: in de stad 7,6, buiten de stad 5,4, gecombineerd 6,4. CO₂-uitstoot in g/km: gecombineerd 168.
Neem contact op met uw Volkswagen-verdeler voor meer informatie over de standaarduitrusting en beschikbare opties.

Het nieuwe gamma.

Uni-koetswerkkleuren



Metaalkleuren

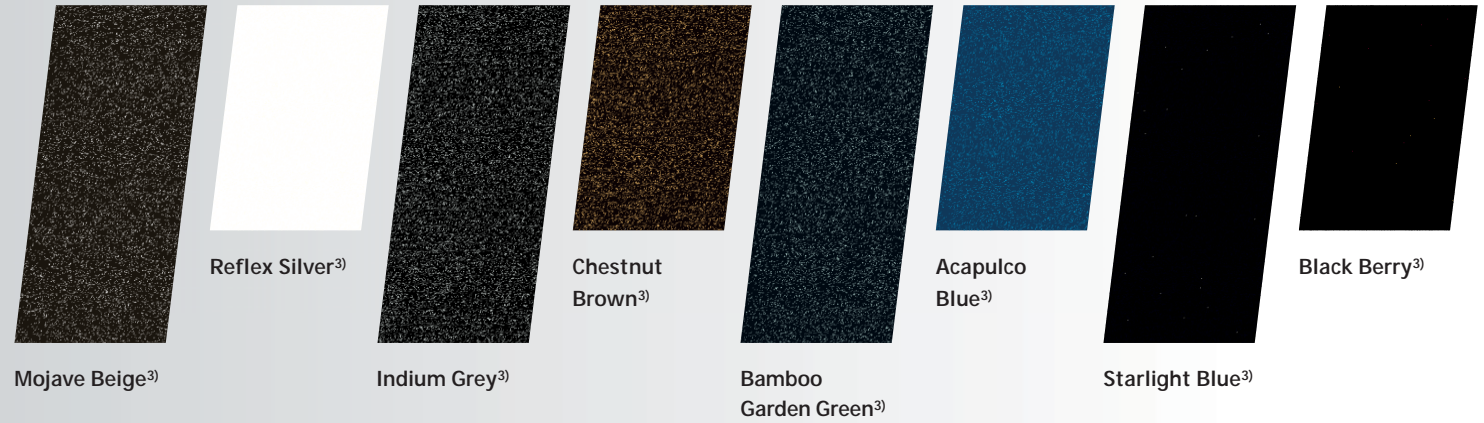

Velgen (keuze uit 11 varianten)



01 16" "Clayton" aluvelgen.³⁾ 6½ J x 16. Met 215/65 R 16 banden.

02 17" "Devonport" aluvelgen.³⁾ 7 J x 17. Met 235/55 R 17 banden.

03 18" "Springfield" aluvelgen.³⁾ 8 J x 18. Met 255/45 R 18 banden.

Pareffectkleuren



Interieurkleuren



Decoratieve afwerking



Decoratieve inleg



Motoren die voldoen aan de Euro 6-uitstootnorm.

2,0-I-TSI 150 kW (204 pk)

Cilinders	4-cilinder benzinemotor
Mengselvoorbereiding/inspuiting	Directe injectie/turbocharger
Cilinderinhoud, cm ³	1.984
Vermogen, kW (pk) bij toerental/min ⁻¹	150 (204) bij 4.200 – 6.000
Maximumkoppel, Nm/toerental, min ⁻¹	350/1.500 – 4.000
Brandstoftype	Super zonder lood DIN EN 228 RON 95
Versnellingsbak	Automatische DSG 7-versnellingsbak
Aandrijvingstype	Voorwielaandrijving

2,0-I-TDI 62 kW (84 pk) met SCR/AdBlue®*

Cilinders	4-cilinder dieselmotor
Mengselvoorbereiding/inspuiting	Common Rail met directe inspuiting
Cilinderinhoud, cm ³	1.968
Vermogen, kW (pk) bij toerental/min ⁻¹	62 (84) bij 2.750 – 3.750
Maximumkoppel, Nm/toerental, min ⁻¹	220/1.250 – 2.500
Brandstoftype	Diesel, min. 51 CZ volgens DIN EN 590
Versnellingsbak	Manuele 5-versnellingsbak
Aandrijvingstype	Voorwielaandrijving

2,0-I-TDI 75 kW (102 pk) met SCR/AdBlue®*

Cilinders	4-cilinder dieselmotor
Mengselvoorbereiding/inspuiting	Common Rail met directe inspuiting
Cilinderinhoud, cm ³	1.968
Vermogen, kW (pk) bij toerental/min ⁻¹	75 (102) bij 3.000 – 3.750
Maximumkoppel, Nm/toerental, min ⁻¹	250/1.500 – 2.750
Brandstoftype	Diesel, min. 51 CZ volgens DIN EN 590
Versnellingsbak	Manuele 5-versnellingsbak
Aandrijvingstype	Voorwielaandrijving

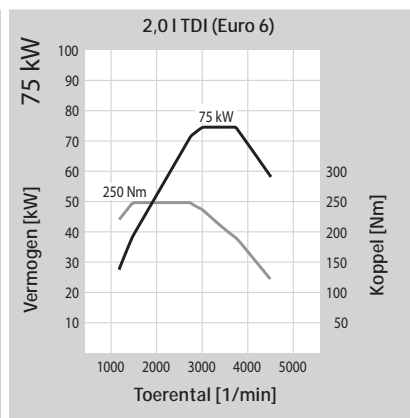
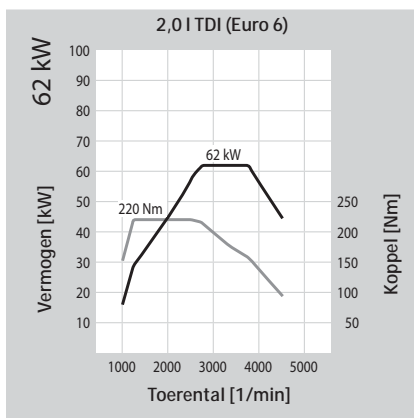
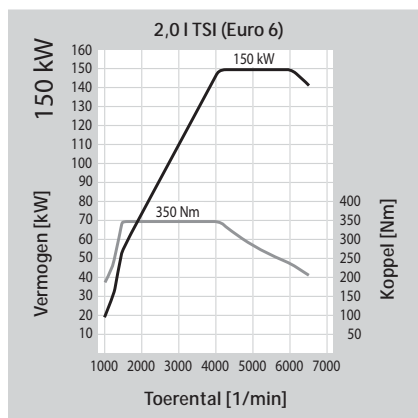

* Deze motor is uitgerust met een dubbel uitlaatgasbewerkingssysteem (dieselpartikelfilter en SCR catalytic converter). De SCR catalytic converter (Selective Catalytic Reduction) zet het stikstofoxide (NOX) in de uitlaatgassen om tot stikstof (N₂) en water (H₂O). Deze conversie gebeurt via een synthetisch product op waterbasis zoals AdBlue® (ISO 22241-1/AUS 32), dat in een aparte tank wordt bewaard.

	2,0-I-TDI 110 kW (150 pk) met SCR/AdBlue®*	2,0-I-TDI 150 kW (204 pk) met SCR/AdBlue®*
Cilinders	4-cilinder dieselmotor	4-cilinder dieselmotor
Mengselvoorbereiding/inspuiting	Common Rail met directe inspuiting	Common Rail met directe inspuiting
Cilinderinhoud, cm ³	1.968	1.968
Vermogen, kW (pk) bij toerental/min ⁻¹	110 (150) bij 3.250 – 3.750	150 (204) bij 4.000
Maximumkoppel, Nm/toerental, min ⁻¹	340/1.500 – 3.000	450/1.400 – 2.400
Brandstoftype	Diesel, min. 51 CZ volgens DIN EN 590	Diesel, min. 51 CZ volgens DIN EN 590
Versnellingsbak	Manuele 6-versnellingsbak	Manuele 6-versnellingsbak
Aandrijvingstype	Voorwielaandrijving	Voorwielaandrijving, vierwielaandrijving 4MOTION

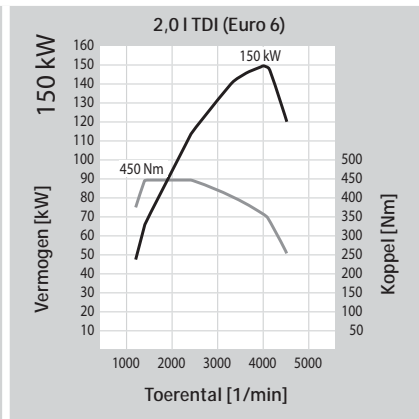
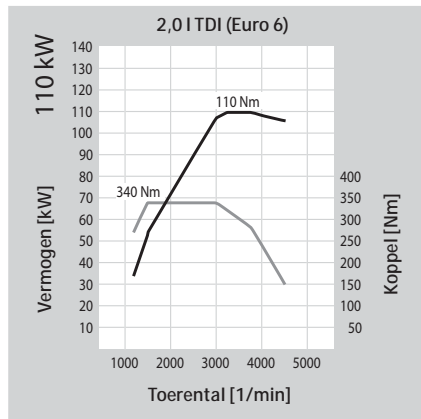

* Deze motor is uitgerust met een dubbel uitlaatgasbewerkingssysteem (dieselpartikelfilter en SCR catalytic converter). De SCR catalytic converter (Selective Catalytic Reduction) zet het stikstofoxide (NOx) in de uitlaatgassen om tot stikstof (N₂) en water (H₂O). Deze conversie gebeurt via een synthetisch product op waterbasis zoals AdBlue® (ISO 22241-1/AUS 32), dat in een aparte tank wordt bewaard.

Brandstofverbruik, CO₂-uitstoot en prestaties.

California Beach

Motor	Versnellingsbak	Vermogen kW (pk)	Uitstootnorm	Verbruik ^{1), 2)} In de stad/Buiten de stad/ Gemiddeld, in l/100 km	Gemiddelde CO ₂ -uitstoot ²⁾ in g/km	Acceleratie 0-100 km/u (s)	Topsnelheid in km/u
2,0-I-TSI BMT	DSG 7-versnellingsbak	150 (204)	Euro 6	12,0/7,8/9,3	214	9,5	202
2,0-I-TDI BMT	Manuele 5-versnellingsbak	62 (84)	Euro 6	7,5/5,6/6,3	164	22,2	146
2,0-I-TDI BMT	Manuele 5-versnellingsbak	75 (102)	Euro 6	7,5/5,6/6,3	164	17,9	157
2,0-I-TDI BMT	Manuele 6-versnellingsbak	110 (150)	Euro 6	7,6/5,7/6,4	168	12,9	182
2,0-I-TDI BMT	Manuele 6-versnellingsbak	150 (204)	Euro 6	8,0/6,0/6,7	175	9,8	203
2,0-I-TDI BMT 4MOTION	Manuele 6-versnellingsbak	150 (204)	Euro 6	8,2/6,2/6,9	180	10,0	199

California Coast en California Ocean

Motor	Versnellingsbak	Vermogen kW (pk)	Uitstootnorm	Verbruik ^{1), 2)} In de stad/Buiten de stad/ Gemiddeld, in l/100 km	Gemiddelde CO ₂ -uitstoot ²⁾ in g/km	Acceleratie 0-100 km/u (s)	Topsnelheid in km/u
2,0-I-TSI BMT	DSG 7-versnellingsbak	150 (204)	Euro 6	12,1/7,9/9,4	216	10,5	198
2,0-I-TDI BMT	Manuele 5-versnellingsbak	75 (102)	Euro 6	7,7/5,7/6,4	168	19,4	154
2,0-I-TDI BMT	Manuele 6-versnellingsbak	110 (150)	Euro 6	7,6/5,7/6,4	169	14,2	179
2,0-I-TDI BMT	Manuele 6-versnellingsbak	150 (204)	Euro 6	8,1/6,0/6,8	177	10,8	199
2,0-I-TDI BMT 4MOTION	Manuele 6-versnellingsbak	150 (204)	Euro 6	8,3/6,2/7,0	182	11,0	195

BMT = BlueMotion Technology DSG = DSG-versnellingsbak met dubbele koppeling

1) Tankvolume: TSI ong. 80 l benzine, TDI ong. 70 l diesel, AdBlue® (met TDI) ong. 13 l. 2) De opgegeven waarden voor brandstofverbruik en CO₂-emissie werden berekend volgens de voorgeschreven meetmethode (richtlijn 80/1268/CEE in de momenteel geldende versie). Deze informatie slaat niet op een afzonderlijk voertuig en maakt geen deel uit van het aanbod, maar dient alleen om de verschillende voertuigtypes te vergelijken. Het brandstofverbruik en de CO₂-emissie van een voertuig hangen niet alleen af van het efficiënte gebruik van de brandstof door het voertuig, maar worden ook beïnvloed door het rijgedrag en andere niet-technische factoren. CO₂ is het broeikasgas dat hoofdzakelijk verantwoordelijk is voor de opwarming van de aarde. Verwijzing naar de richtlijn 1999/94/CE : Meer informatie over het officiële brandstofverbruik en de officiële CO₂-emissie van nieuwe personenauto's vindt u in de "leidraad voor brandstofverbruik en CO₂-emissie van nieuwe personenauto's", die men kan raadplegen in alle Volkswagen-dealers.

Gewichten.

California Beach

Motor	Versnellingsbak	Vermogen kW (pk)	Uitstootnorm	Max. toegelaten massa (kg)	Leeggewicht met bestuurder (kg)*	Laadvermogen (kg)*	Maximaal toegelaten massa voor-/achteras (kg)	Max. toegelaten massa aanhangwagen geremd bij 12%/niet geremd (kg)	Max. treingewicht bij 12% (kg)
2,0-I-TSI BMT	DSG 7-versnellingsbak	150 (204)	Euro 6	3.080	2.311	769	1.610/1.550	2.500/750	5.300
2,0-I-TDI BMT	Manuele 5-versnellingsbak	62 (84)	Euro 6	3.000	2.250	750	1.550/1.550	2.200/750	4.800
2,0-I-TDI BMT	Manuele 5-versnellingsbak	75 (102)	Euro 6	3.000	2.250	750	1.550/1.550	2.200/750	4.900
2,0-I-TDI BMT	Manuele 6-versnellingsbak	110 (150)	Euro 6	3.000	2.280	720	1.610/1.550	2.500/750	5.200
2,0-I-TDI BMT	Manuele 6-versnellingsbak	150 (204)	Euro 6	3.080	2.327	753	1.610/1.550	2.500/750	5.200
2,0-I-TDI BMT 4MOTION	Manuele 6-versnellingsbak	150 (204)	Euro 6	3.080	2.440	640	1.610/1.550	2.500/750	5.300

Max. toelaatbare dakbelasting bij een gesloten hefdak in kg	50
Max. toelaatbare kogelbelasting in kg	100

California Coast en California Ocean

Motor	Versnellingsbak	Vermogen kW (pk)	Uitstootnorm	Max. toegelaten massa (kg)	Leeggewicht met bestuurder (kg)*	Laadvermogen (kg)*	Maximaal toegelaten massa voor-/achteras (kg)	Max. toegelaten massa aanhangwagen geremd bij 12%/niet geremd (kg)	Max. treingewicht bij 12% (kg)
2,0-I-TSI BMT	DSG 7-versnellingsbak	150 (204)	Euro 6	3.080	2.474	606	1.610/1.575	2.500/750	5.300
2,0-I-TDI BMT	Manuele 5-versnellingsbak	75 (102)	Euro 6	3.000	2.413	587	1.610/1.575	2.200/750	4.900
2,0-I-TDI BMT	Manuele 6-versnellingsbak	110 (150)	Euro 6	3.000	2.443	557	1.610/1.575	2.500/750	5.200
2,0-I-TDI BMT	Manuele 6-versnellingsbak	150 (204)	Euro 6	3.080	2.490	590	1.610/1.575	2.500/750	5.200
2,0-I-TDI BMT 4MOTION	Manuele 6-versnellingsbak	150 (204)	Euro 6	3.080	2.594	486	1.610/1.575	2.500/750	5.300

Max. toelaatbare dakbelasting bij een gesloten hefdak in kg	50
Max. toelaatbare kogelbelasting in kg	100

BMT = BlueMotion Technology DSG = DSG-versnellingsbak met dubbele koppeling

* Het leeggewicht is inclusief een bestuurder van 68 kg, 7 kg bagage, vloeistoffen nodig voor de werking van de wagen en een benzinetank die voor 90 % gevuld is, volgens de richtlijn 92/21/EEC of 97/27/EEC.

Door opties kan het leeggewicht van het voertuig veranderen, waardoor het laadvermogen, de rijprestaties, het brandstofverbruik en de CO₂-emissie beïnvloed kunnen worden. Het reële laadvermogen kan worden berekend door de maximaal toegelaten massa af te trekken van het leeggewicht en kan enkel exact berekend worden door het voertuig te wegen.

California Beach

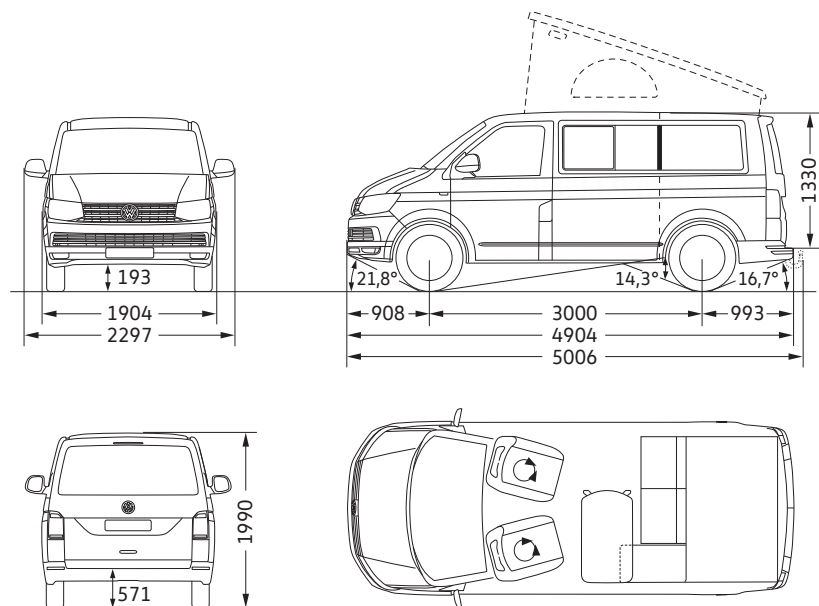

California Coast en California Ocean

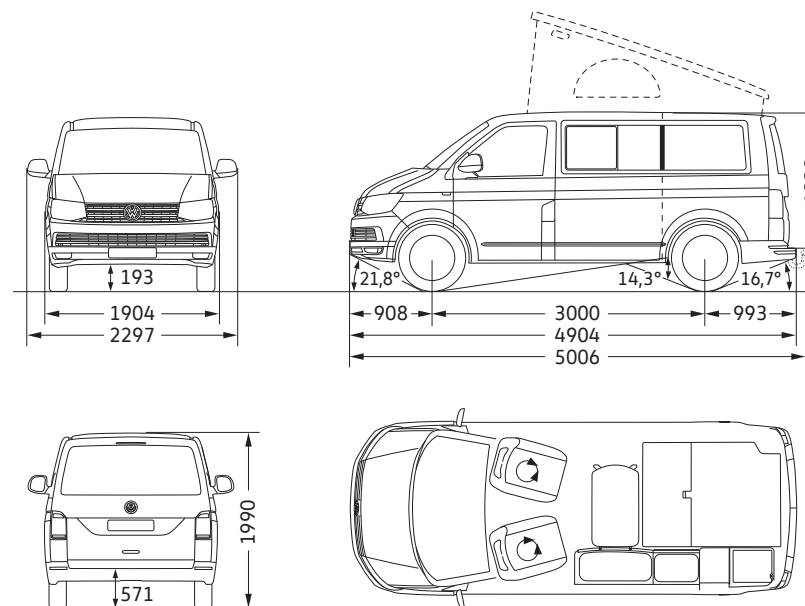

Woonruimte, oppervlakte (m ²)	4,3
Zijdelingse schuifdeur, breedte/hoogte (mm)	1.011 x 1.247
Achterdeuren, breedte/hoogte (mm)	1.438 x 1.262
Draaicirkel (m)	11,9

Woonruimte, oppervlakte (m ²)	4,0
Zijdelingse schuifdeur, breedte/hoogte (mm)	1.011 x 1.247
Achterdeuren, breedte/hoogte (mm)	1.438 x 1.262
Draaicirkel (m)	11,9

De nieuwe California

CAL 07/15.31 Gedrukt in België
Wijzigingen voorbehouden
Uitgave: juli 2015

Milieu-informatie (KB 19/03/04): www.volkswagen.be
De in dit document opgenomen informatie is te goeder trouw uitgegeven.
Wijzigingen in de productieprogramma's kunnen immers nadien aangebracht worden.